

Obec Hrádek, 671 27 Hrádek u Znojma



ZÁMĚR OBCE

Obec Hrádek v souladu s ustanovením § 39 odst. 1 zákona č. 128/2000 Sb., o obcích (obecní zřízení), v platném znění, zveřejňuje záměr **výpůjčky nemovité věci (vodovodního řadu)** ve vlastnictví obce v k.ú. Hrádek u Znojma, nacházející se na pozemcích zapsaných u Katastrálního úřadu pro Jihomoravský kraj, Katastrální pracoviště Znojmo

Popis:

Jedná se o záměr výpůjčky majetku obce – vodovodního řadu – „Obytný soubor RD Hrádek, lokalita Východ – vodovod“, nacházejícího se na pozemcích parc. č. 2178, 2180/1, 5658/1 a 5701/283 v k.ú. Hrádek u Znojma, a to dobrovolnému svazku obcí VODOVODY A KANALIZACE ZNOJEMSKO, zájmové sdružení obcí, IČO: 45671745, DIČ: CZ 45671745, se sídlem Kotkova 20, 669 02 Znojmo.

Vodovodní řad se nachází v lokalitě tzv. OSRD Východ (naproti bývalému mlýnu – viz přiložený nákres).

Na stavbu vodovodního řadu byl vydán kolaudační souhlas MěÚ Znojmo ze dne 20.06.2013, pod č.j. MUZN 40336/2013.



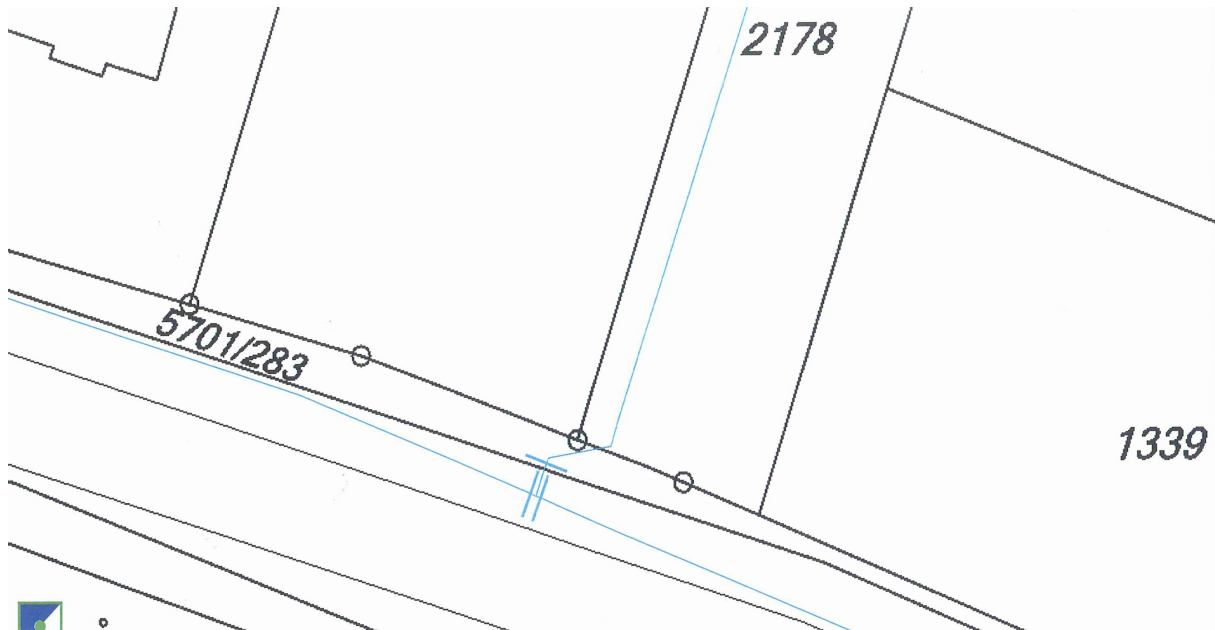

Písenné žádosti či připomínky k výše uvedenému záměru lze doručit do 15 dnů ode dne jeho vyvěšení.

Rozhodování o převodu nemovitých věcí v majetku obce podléhá podle ust. § 85 písm. a) zákona č. 128/2000 Sb., o obcích (obecní zřízení), ve znění pozdějších předpisů schválení zastupitelstvem obce.

V Hrádku dne 20.07.2017

Ondřej Kubic, v.r.
starosta

Bližší informace poskytneme, v případě zájmu, v úředních hodinách na obecním úřadě.

Vyvěšeno na úřední desce: 20.07.2017 Vyvěšeno na elektronické úřední desce: 20.07.2017
Sejmuto z úřední desky: Sejmuto z elektronické úřední desky: